

PACTO *por la* COMIDA

JUNTOS VS. LA PÉRDIDA Y EL DESPERDICIO DE ALIMENTOS

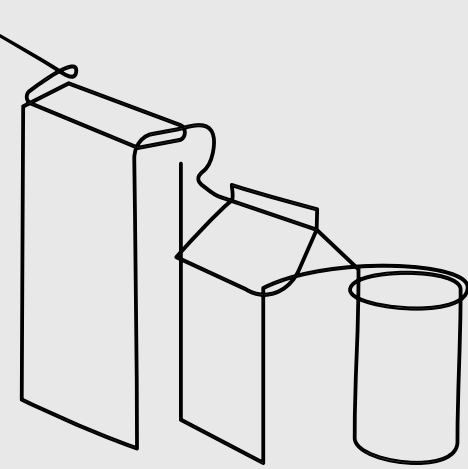

El primer Acuerdo Voluntario (AV) de América Latina enfocado en reducir la Pérdida y el Desperdicio de Alimentos (PDA) en México

Socios fundadores



Fundado e impulsado por la **Red de Banco de Alimentos de México (BAMX)**, **Waste Resources Action Programme (WRAP)** y **RPM Sustainability Consulting**. Reúne a organizaciones a lo largo de la cadena de alimentos para lograr que los sistemas de producción y consumo de alimentos y bebidas sean más sostenibles y así evitar la PDA desde 2021.

En nuestro país, **se pierden o desperdician más de 30 millones de toneladas de alimentos al año**. Equivale a más de un **40%** de toda la producción de alimentos



Impacto que generan la Pérdida y el Desperdicio de Alimentos (PDA) en México

55.7

millones de personas

viven en la pobreza, de los cuales se considera que **28.6 millones padecen de inseguridad alimentaria** y más de **10 millones padecen de hambre crónica**.



Equivalente al consumo nacional por **2.4 años**



40 mM m³ de agua son desechados

La **PDA** en América Latina es suficiente para alimentar a

más de **300 millones de personas**

4.4 M hectáreas

~15% de tierras de cultivo en MX se desaprovechan al producir alimentos que nunca serán consumidos.



>36 MtCO₂ eq



Equivalente a las emisiones de **15 millones de vehículos**, flota vehicular CDMX, Jalisco y Nuevo León

Pérdidas y Desperdicios de Alimentos en México (Banco Mundial); What a Waste (Banco Mundial); y cifras del Estudio reporte Caracterización y gestión de la pérdida y el desperdicio de alimentos en América del Norte" de la Comisión para la Cooperación Ambiental



PACTO *por la* COMIDA

JUNTOS VS. LA PÉRDIDA Y EL DESPERDICIO DE ALIMENTOS



Objetivo **reducción de la PDA en un 50% en los próximos 10 años**

a través de la medición, definición de metas, implementación de acciones y asesoría puntual en los procesos de producción de las empresas de alimentos participantes, así como en las tiendas de autoservicio, para eficientizar la gestión de los alimentos en la cadena de valor.

Iniciativa basada en un compromiso colaborativo entre empresas, sector público, academia y organizaciones no gubernamentales la cual busca priorizar la **prevención y reducción de la PDA**, así como la recuperación y redistribución de alimentos, contribuyendo al cumplimiento de cuatro ODS.



Mediante un modelo de **tres pasos a seguir**

1 Se establecen metas

2 Se miden los avances

3 Se toman acciones con base en los datos



Las empresas se comprometen a establecer metas, medir su progreso y tomar acciones puntuales.

Las empresas participantes pueden:

- 1 Ahorrar costos en sus operaciones,** se han logrado ahorros al interior de las empresas, al realizar donaciones de productos que no procesaban y que eran desechados.
- 2 Reducir sus impactos ambientales**
- 3 Mejorar sus aportes sociales,** en un espacio no competitivo, que busca fomentar la innovación en el sector para lograr cambios a largo plazo.



Firmantes de Pacto por la Comida

Socios



Aliados Estratégicos

